



V.le dell'Appennino, 606 B  
47121 - Forlì - ITALIA  
Tel. 0543-86066  
Fax 0543-83418  
R.E.A. FO n. 114469

URL <http://www.rinieri.com>  
E-Mail : [rinieri@rinieri.com](mailto:rinieri@rinieri.com)  
Capitale Sociale € 98.800 i.v.  
Partita IVA CEE: IT 00012520409  
Iscr. Reg.Impr. Fo / P. IVA e Cod. Fisc. 00012520409

# BRM-C



**Parti di ricambio - Spare parts - Pièces de rechange  
Ersatzteile - Piezas de repuesto**

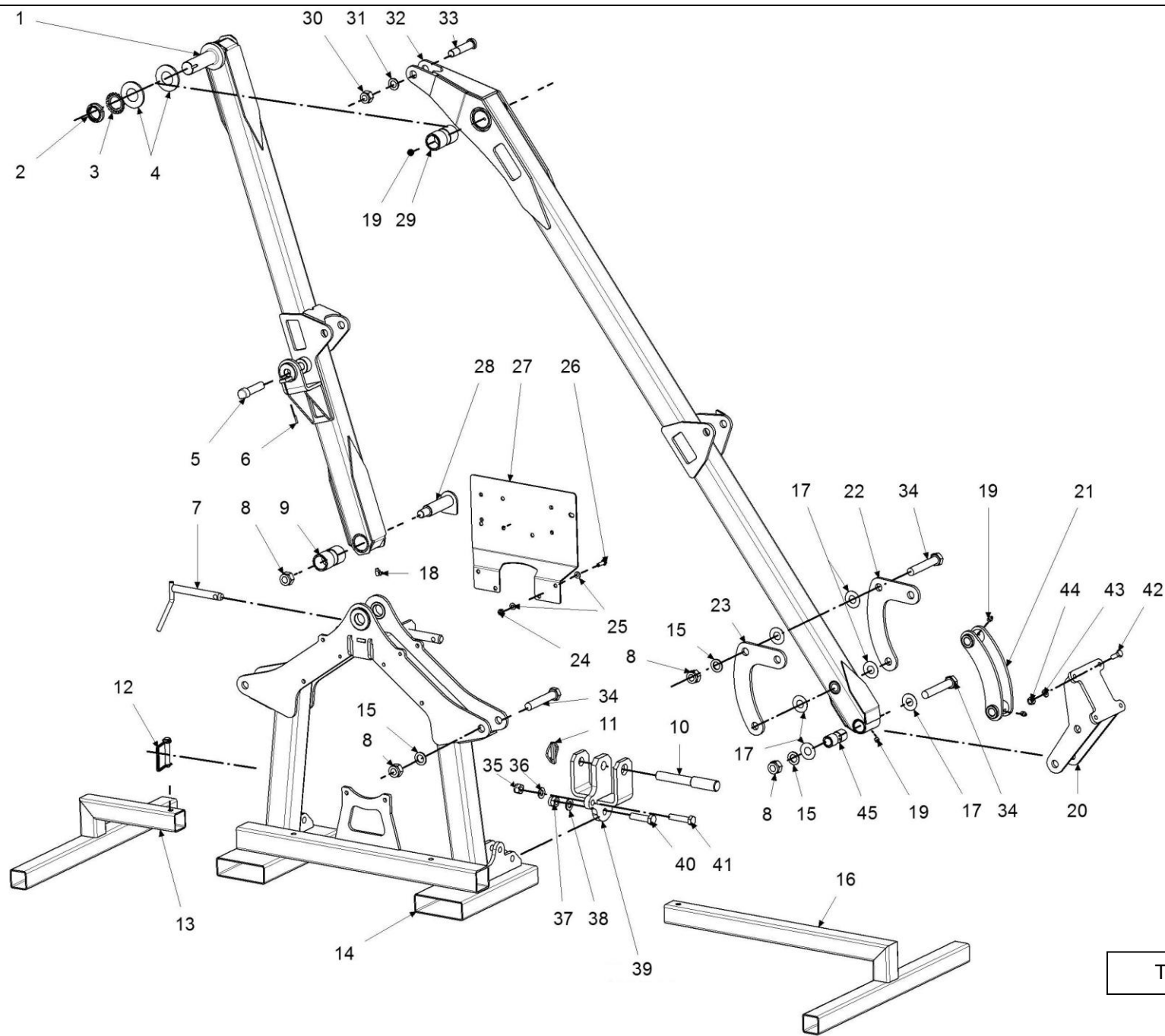

TAV.1/D

# Parti di Ricambio “ BRM-C “

Telaio BRM

Tavola 1/D – Pagina 1

N°	Codice	Descrizione	English	Français	Deutsch	Español
1	3850200B	Primo braccio BRM serie 2011	Arm	Bras	Arm	Soporte macho
2	0633135	Ghiera autobloccante normale 35x1,5	Ring Nut	Ecrou	Würfel	Dado
3	0660835	Rosetta di sicurezza MB 7 d.35	Washer	Rondelle	Scheibe	Roseta
4	37847	Spessore con smusso	Washer	Rondelle	Scheibe	Roseta
5	01618	Perno d.19x75	Pin	Pivot	Stütze	Perno
6	0662005045	Spina elastica Ø5x45 UNI 6873	Spring-pin	Goupille à ressort	Federsplint	Seguro a resorte
7	04034	Perno universale d.19-25 spina con catena	Pin	Pivot	Stütze	Perno
8	0631020	Dado autobloccante normale PG M20 UNI 7473	Nut	Ecrou	Würfel	Dado
9	37868	Boccola cementata D.40 d.30 L.70	Bush	Bague	Buchse	Casquillo
10	37865	Perno sollevatore BRM	Pin	Pivot	Stütze	Perno
11	0664010	Spina a scatto d.10 tipo pera 28-36	Spring-pin	Goupille à ressort	Federsplint	Seguro a resorte
12	0664112	Perno per piedino d.12 60-40	Pin	Pivot	Stütze	Perno
13	37876	Piede corto	Foot	Pied	Fuß	Pie
14	3850100B	Castello BRM serie 2012	3 point attachment	3 points attaque	3-Punkt Angriff	3 puntos ataque
15	0660020	Rosetta piana 20 UNI 6592 Zincata	Washer	Rondelle	Scheibe	Roseta
16	37875	Piede Lungo	Foot	Pied	Fuß	Pie
17	37864	Rasamento Ø20 zincato	Thickness	Distancer	Dicke	Espesor
18	0673208100	Ingrassatore piegato 90° PF 8*1 UNI 7663 C	Grease nipple	Graisser	Gerader Öler	Engrasador
19	0673008100	Ingrassatore diritto PF 8*1 UNI 7663 A	Grease nipple	Graisser	Gerader Öler	Engrasador
20	37860	Attacco alla barra BRM	Attachment	Attelage	Anschluss	Enganche
21	37850	Secondo cinematismo BRM	Attachment	Attelage	Anschluss	Enganche
22	37852	Lamiera cinematismo BRM con fermi	Plate	Plaque	Platte	Chapa
23	37851	Lamiera cinematismo BRM	Plate	Plaque	Platte	Chapa
24	0631008	Dado autobloccante normale PG 8 UNI 7473	Nut	Ecrou	Würfel	Dado
25	0660008	Rosetta piana 8 UNI 6592 Zincata	Washer	Rondelle	Scheibe	Roseta
26	0641008030	Vite TE PG 8x30 UNI5739	Screw	Vis	Schraube	Tornillo
27	3850001A	Lamiera sostegno distributore	Support	Soutenir	Unterstützen	Apoyar
28	37843	Perno con blocco BRM	Pin	Pivot	Stütze	Perno
29	3850003A	Boccola cementata D.45 d.35 L.86	Bush	Bague	Buchse	Casquillo
30	0631018	Dado autobloccante normale PG 18 UNI 7473	Nut	Ecrou	Würfel	Dado
31	0660018	Rosetta piana 18 UNI 6592 Zincata	Washer	Rondelle	Scheibe	Roseta
32	3850300B	Secondo braccio BRM serie 2011	Arm	Bras	Arm	Soporte macho
33	3850002A	Perno per martinetto parte alta BRM	Pin	Pivot	Stütze	Perno
34	0643020120	Vite TE PG 20x120 MF L.25	Screw	Vis	Schraube	Tornillo
35	0631014	Dado autobloccante normale PG 14 UNI 7473	Nut	Ecrou	Würfel	Dado
36	0660014	Rosetta piana 14 UNI 6592 Zincata	Washer	Rondelle	Scheibe	Roseta
37	0631016	Dado autobloccante normale PG 16 UNI 7473	Nut	Ecrou	Würfel	Dado

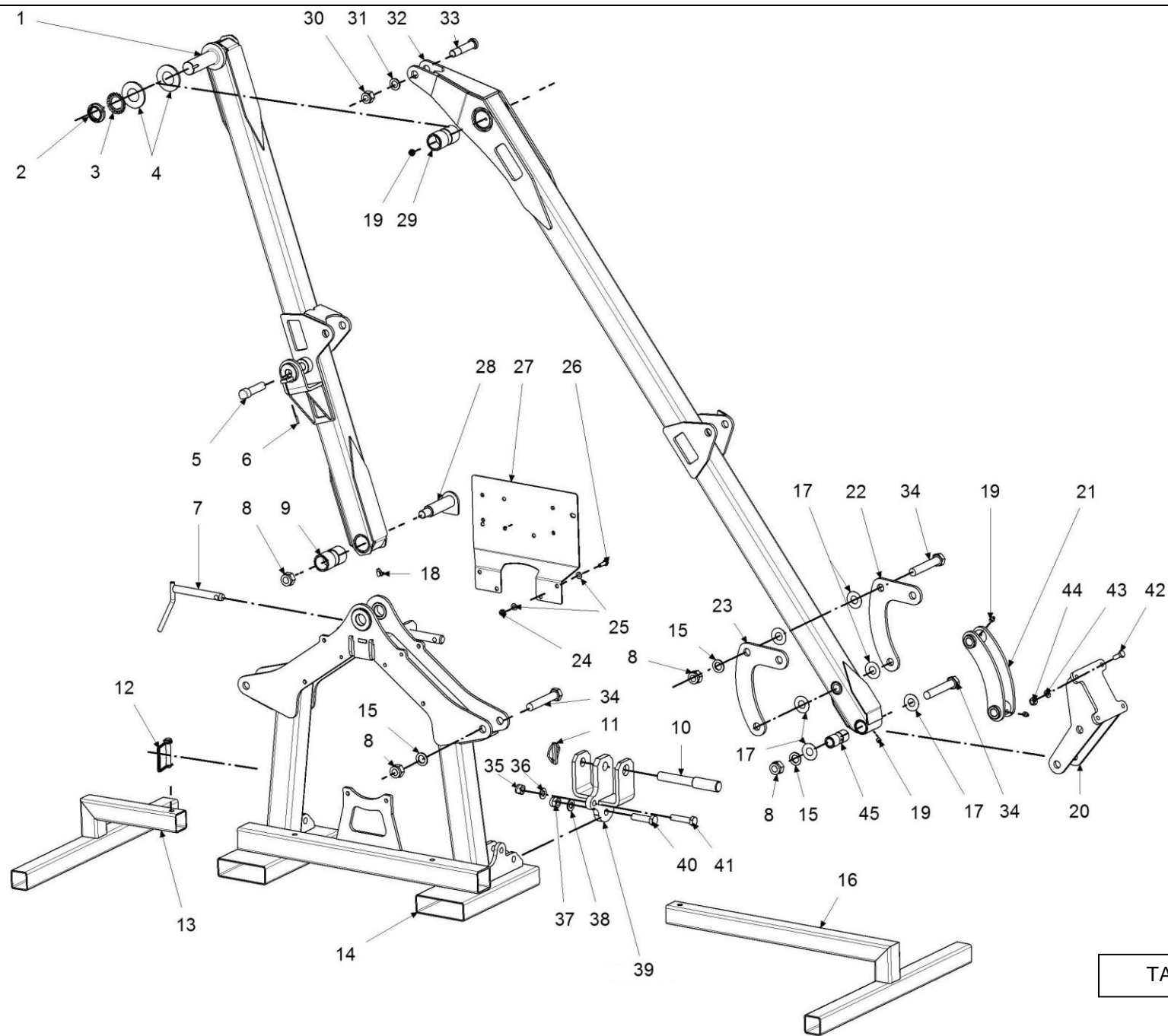

TAV.1/D



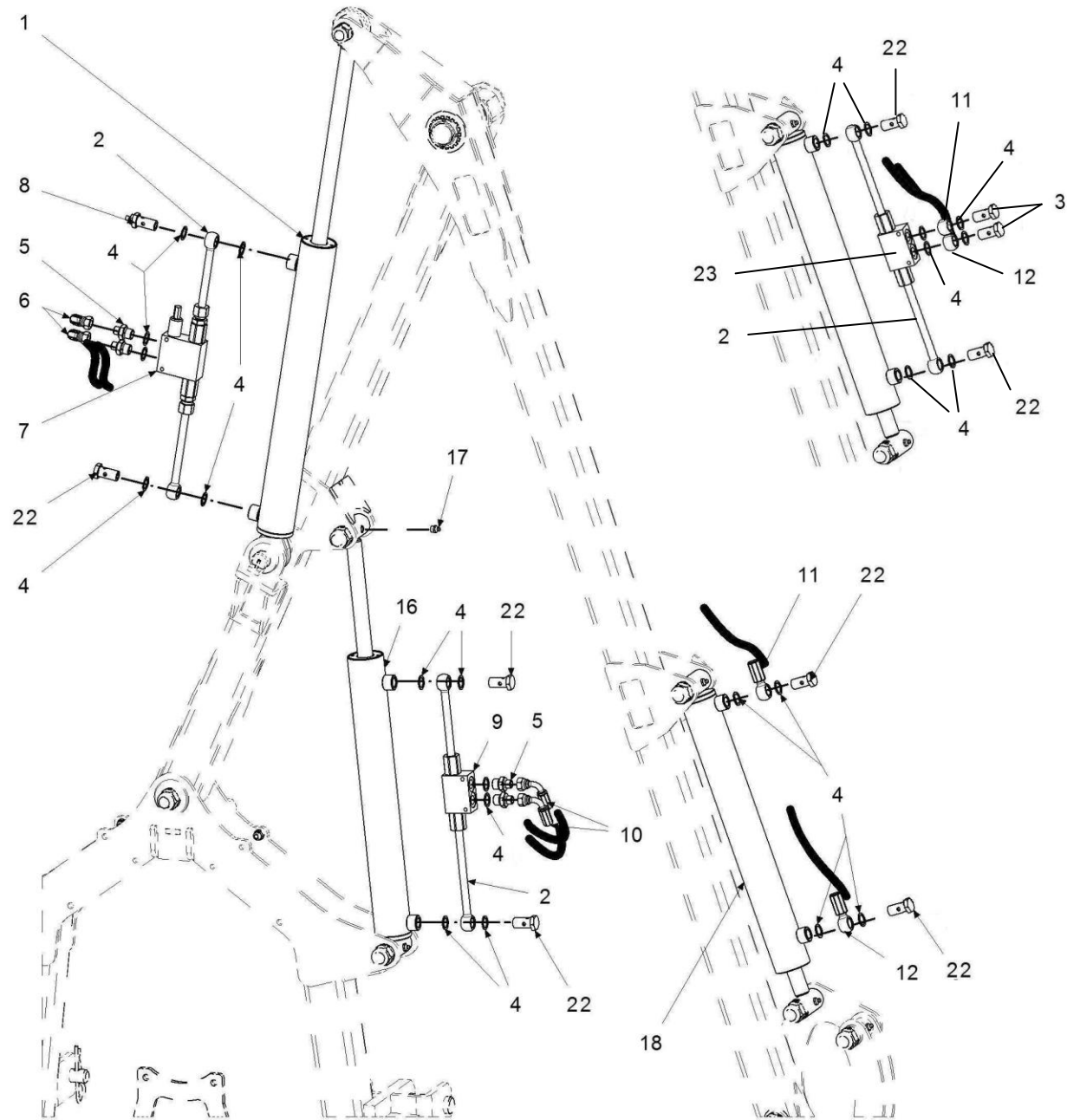



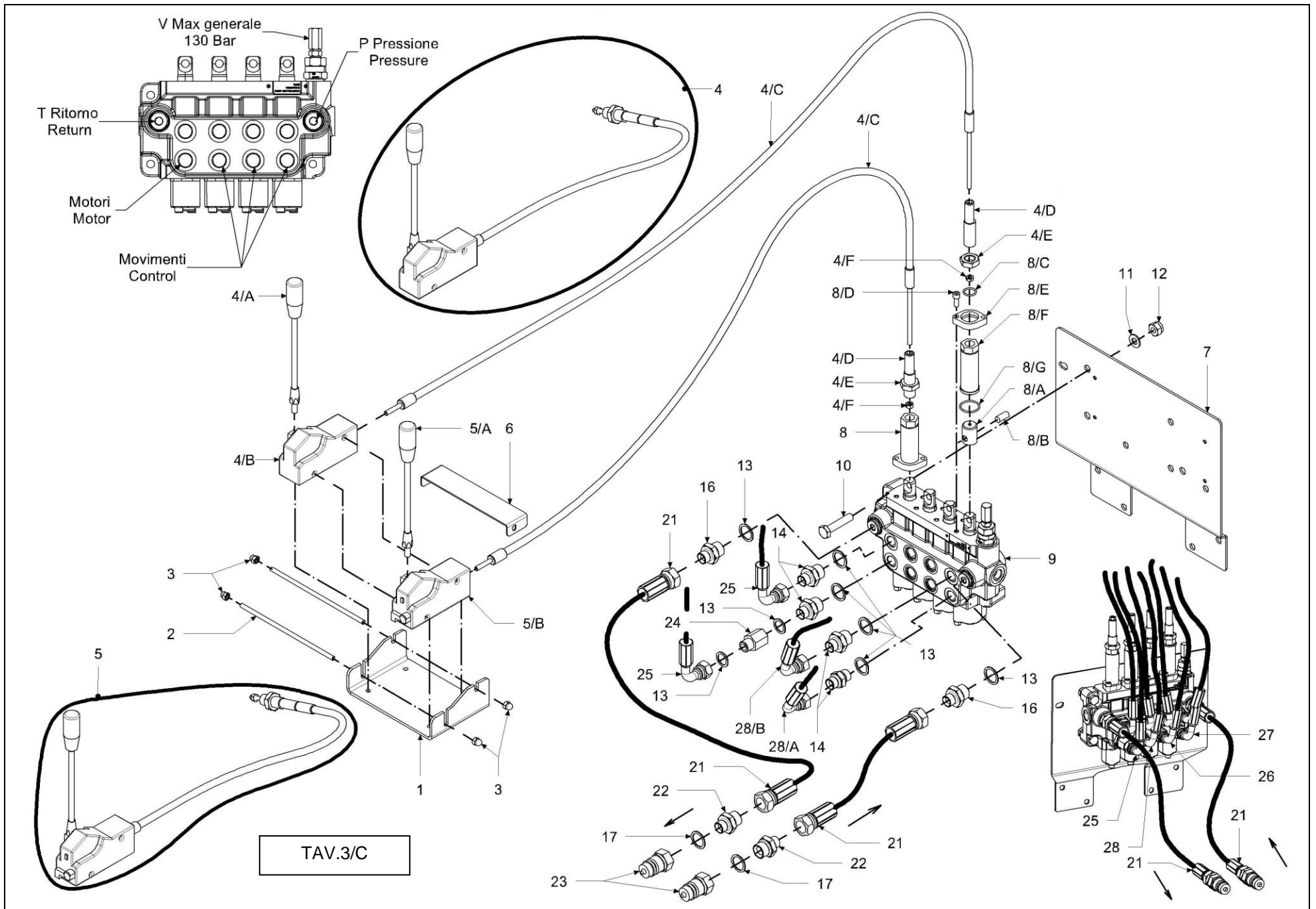



# Parti di Ricambio “ BRM-C “

Impianto idraulico per BRM

Tavola 3/C – Pagina 1

N°	Codice	Descrizione	English	Français	Deutsch	Español
1	37878	Staffa leve	Attachment	Attelage	Anschluss	Enganche
2	3850004A	Barra filettata PG 6 DX L.190 DIN 975	Screw	Vis	Schraube	Tornillo
3	0625006	Dado cieco PG 6 calotta sferica UNI 5721	Nut	Ecrou	Schrauben-mutter	Dado
4	3789825	Kit leva cavo L.2500 e guaina per movimenti	Lever kit	Kit Levier	Hebel Kit	Kit Palanca
4/A	378982501	Leva per comando movimenti	Lever	Levier	Hebel	Palanca
4/B	378982507	Blocco comando base movimenti per BRM	Movement command block	Bloc de commande de mouvement	Steuerblock für Bewegungen	Bloque de comando de movimiento
4/C	378982502	Cavo L.2500 con guaina per BRM	Cable with sheath	Câble avec gaine	Kabel mit Mantel	Cable con funda
4/D	378982506	Adattatore filettato per cavo con guaina	Threaded adapter	Adaptateur fileté	Adapter mit Gewinde	Adaptador roscado
4/E	0623018	Dado basso PG 18 UNI 5589 zincato	Nut	Ecrou	Schrauben-mutter	Dado
4/F	0622006	Dado normale PG 6 UNI 5588 zincato	Nut	Ecrou	Schrauben-mutter	Dado
5	3789925	Kit leva antinvers. con pomello rosso cavo L.2500 e guaina per mot.	Lever kit	Kit Levier	Hebel Kit	Kit Palanca
5/A	378992501	Leva con pomello rosso per motore	Lever	Levier	Hebel	Palanca
5/B	378992502	Blocco comando base motori per BRM	Motor command block	Bloc de commande moteur	Steuerblock für Motoren	Bloque de comando del motor
6	37879	Staffa adesivi leve	Attachment	Attelage	Anschluss	Enganche
7	3850001A	Staffa distributori	Attachment	Attelage	Anschluss	Enganche
8	00553	Accoppiatore distributore-cavo	Joint	Couplage	Kopplung	Acoplamiento
9	00514	Distributore ML/4 per motore e movimenti	Distributor	Distributeur	Händler	Distribuidor
10	0642008060	Vite TE PG 8x60 MF UNI 5737	Screw	Vis	Schraube	Tornillo
11	0660008	Rosetta piana 8 UNI 6592	Washer	Rondelle	Scheibe	Roseta
12	0631008	Dado autobloccante normale 8 UNI 7473	Nut	Ecrou	Schrauben-mutter	Dado
13	0611238	Rondella in rame 3/8	Washer	Rondelle	Scheibe	Roseta
14	061013838	Niples M+M 3/8x3/8	Niples	Niples	Niples	Niples
16	061011238	Niples M+M 1/2x3/8	Niples	Niples	Niples	Niples
17	0611212	Rondella in rame 1/2	Washer	Rondelle	Scheibe	Roseta
21	060531202323	Tubo 1/2 R1T F+F 1/2 L.1200	Hose	Tuyau	Schlauch	Tubo
22	061011212	Niples M+M 1/2x12	Niples	Niples	Niples	Niples
23	0611712	Attacco rapido maschio 1/2	Attachment	Attelage	Anschluss	Enganche
24	061031202	Colonna M+F 1/2 bassa H.19	Connection	Jonction	Anschluss	Empalme
25	060524404242	Tubo da 3/8 R1T F.90 + F.90 3/8 L.4400 motore barra	Hose	Tuyau	Schlauch	Tubo
26	060510704141	Tubo 1/4 R1T F.90 + F.90 1/4 L.700 spostamento laterale	Hose	Tuyau	Schlauch	Tubo
27	060511254141	Tubo 1/4 R1T F.90 + F.90 1/4 L.1250 spost. vert. e ribaltamento	Hose	Tuyau	Schlauch	Tubo
28/A	060513005241	Tubo 1/4 R1T occhio 3/8 + F.90 1/4 L.3000 incl. barra	Hose	Tuyau	Schlauch	Tubo
28/B	060513455241	Tubo 1/4 R1T occhio 3/8 + F.90 1/4 L.3450 incl.barra	Hose	Tuyau	Schlauch	Tubo

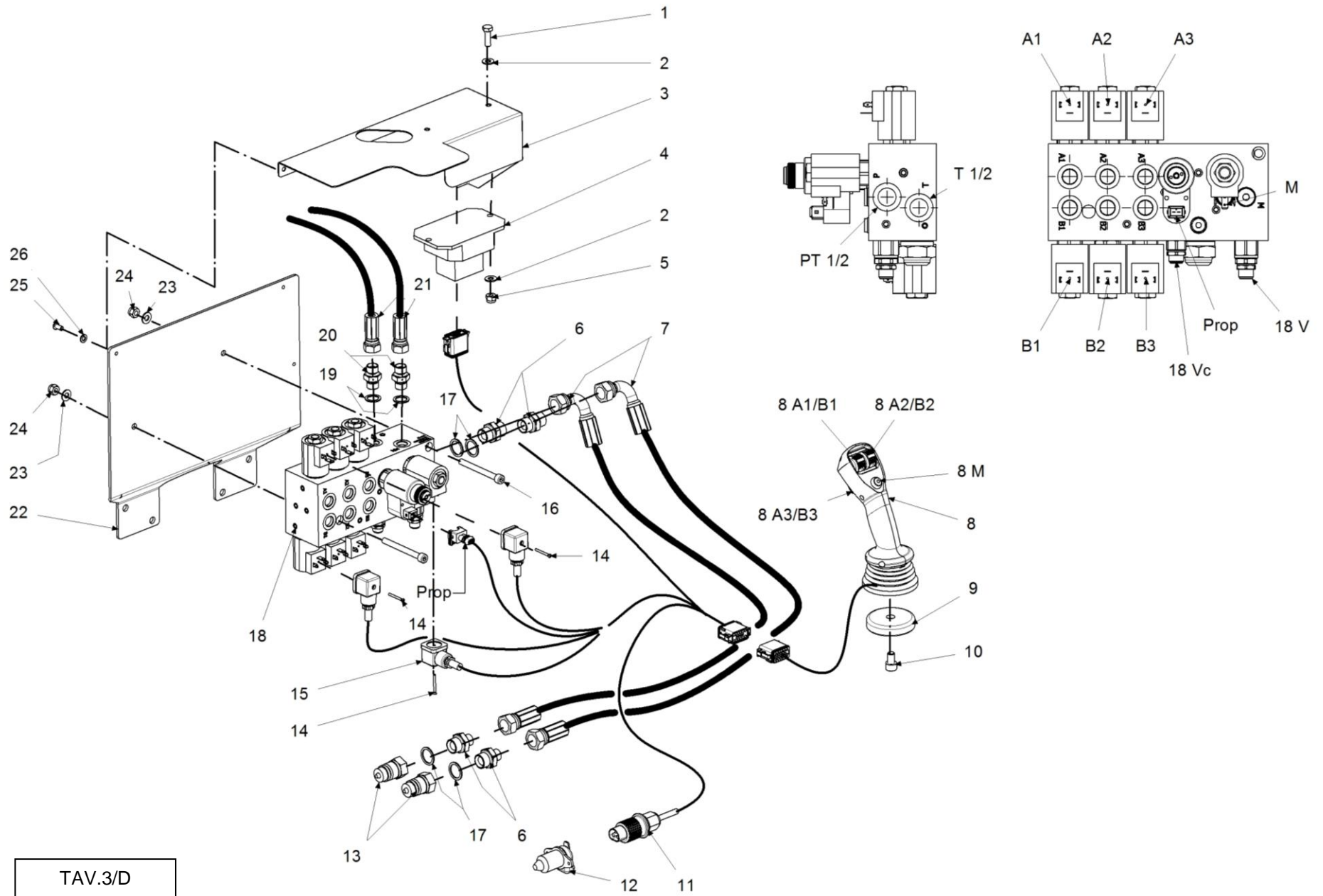

# Parti di Ricambio “ BRM-C “

Impianto elettro-idraulico con joystick proporzionale per BRM

Tavola 3/D – Pagina 1

N°	Codice	Descrizione	English	Français	Deutsch	Español
1	0641005020	Vite TE PG 5x20 UNI 5739	Screw	Vis	Schraube	Tornillo
2	0660005	Rosetta piana 5 UNI 6592	Washer	Rondelle	Scheibe	Roseta
3	3850001d	Copertura distributore proporzionale	Support	Soutenir	Unterstützen	Apoyar
3	3850009A	Copertura distributore proporzionale dopo 2017	Support	Soutenir	Unterstützen	Apoyar
4	1812378	Centralina di controllo elettro-idraulica proporzionale	Control unit	Unité de contrôle	Steuergerät	Unidad de control
5	0631005	Dado autobloccante normale PG 5 UNI 7473	Nut	Ecrou	Schrauben-mutter	Dado
6	061011212	Niples M+M 1/2x1/2	Niples	Niples	Niples	Niples
7	060531202323	Tubo 1/2 R1T F+F 1/2 L.1200	Hose	Tuyau	Schlauch	Tubo
8	1812380	Joystick proporzionale 3+1 movimenti completo con cavo e magnete	Joystick	Manipulateur	Manipulator	Manipulador
9	181010571	Magnete D.71 foro d.10,5 per joystick	Magnet	Aimant	Magnet	Imán
10	0651010030	Vite TBCE 10x30 UNI 5933	Screw	Vis	Schraube	Tornillo
11	1812379	Cavo completo joystick proporzionale	Wire	Cable	Kabel	Cable
12	18180	Presafemmina 3 poli Socket 25 A 905049	Plug	Fiche	Stecker	Enchufe
13	0611712	Attacco rapido maschio 1/2	Attachment	Attelage	Anschluss	Enganche
14		Vite per connettore 3 poli				
15	1810107	Connettore C18 3P+T 12V per elettrovalvola	Plug	Fiche	Stecker	Enchufe
16	0650008080	Vite TCE 8x80 UNI 5931	Screw	Vis	Schraube	Tornillo
17	0611212	Rondella in rame da 1/2	Washer	Rondelle	Scheibe	Roseta
18	00565	Distributore Proporzionale				
18V		Valvola di massima pressione per i motori	Maxi. valve	Valve max.	Max Ventilhub	Válvula max
18Vc		Valvola di massima pressione per i movimenti	Maxi. valve	Valve max.	Max Ventilhub	Válvula max
19	0611238	Rondella in rame da 3/8	Washer	Rondelle	Scheibe	Roseta
20	061013838	Niples M+M 3/8x3/8	Niples	Niples	Niples	Niples
21	060523604222	Tubo 3/8 R1T F.90 3/8 + F.3/8 L.3600 motore barra	Hose	Tuyau	Schlauch	Tubo
21A	060523454222	Tubo 3/8 R1T F.90 3/8 + F.3/8 L.3450 motore barra	Hose	Tuyau	Schlauch	Tubo
22	3850001C	Staffa distributore per Proporzionale	Support	Soutenir	Unterstützen	Apoyar
22	3850001B	Staffa distributore per Proporzionale dopo 2017	Support	Soutenir	Unterstützen	Apoyar
23	0660008	Rosetta piana 8 UNI 6592	Washer	Rondelle	Scheibe	Roseta
24	0631008	Dado autobloccante normale PG 8 UNI 7473	Nut	Ecrou	Schrauben-mutter	Dado
25	0651005016	Vite TSCE 5x16 UNI 5933	Screw	Vis	Schraube	Tornillo
26	0660005	Rosetta piana 5 UNI 6592	Washer	Rondelle	Scheibe	Roseta

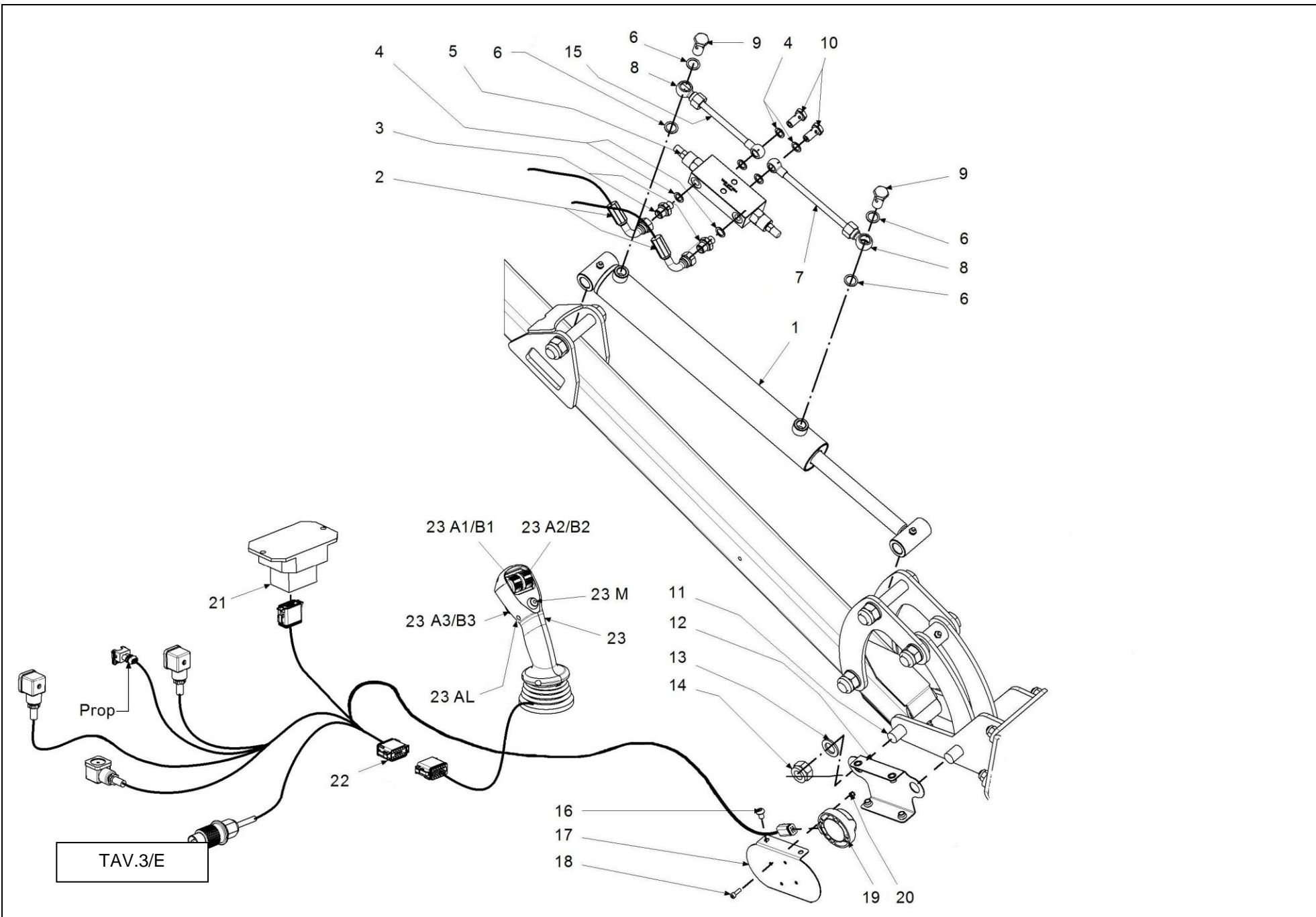



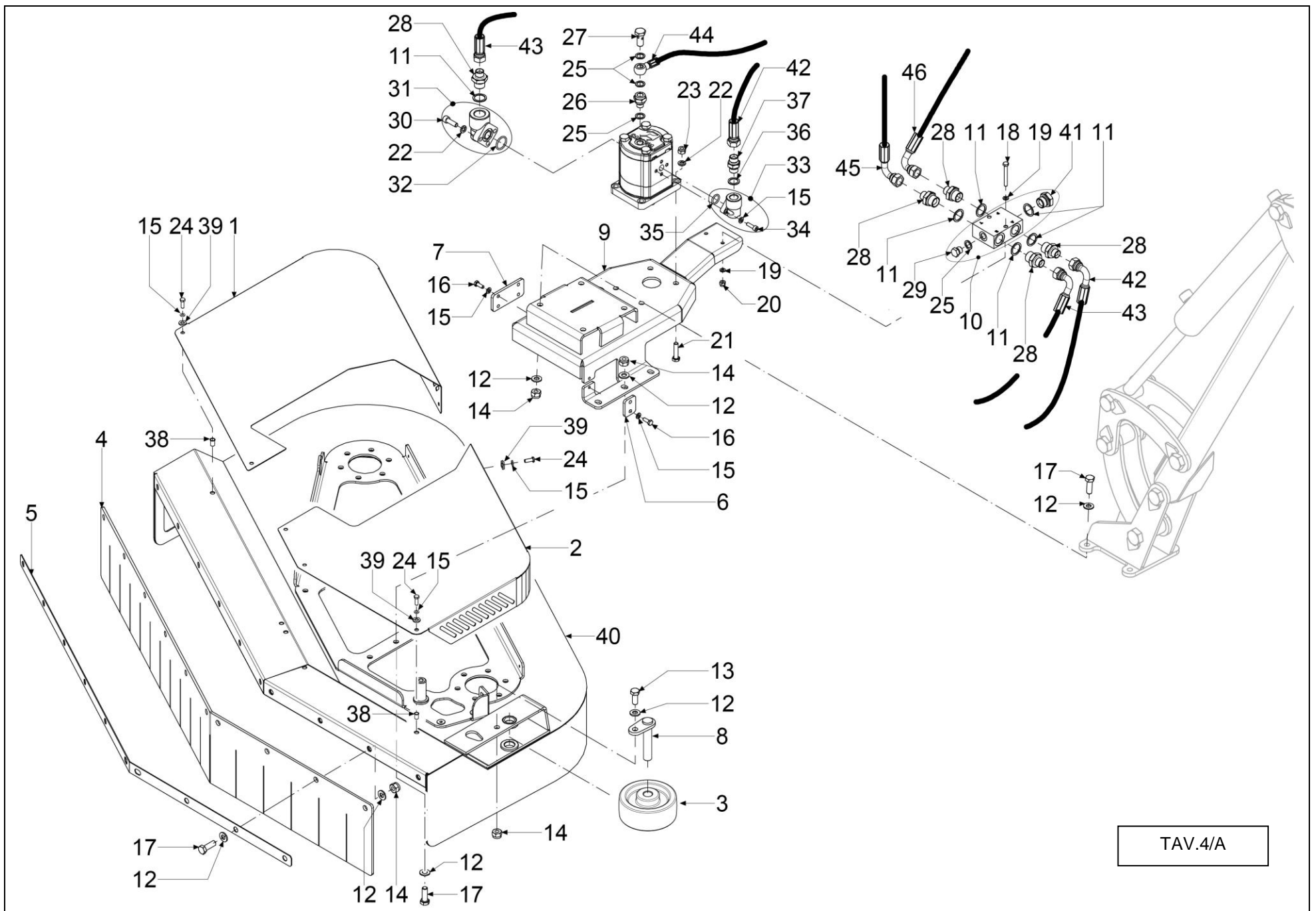

# Parti di Ricambio “ BRM-C “

Tavola 4/A – Pagina 1

Testata potatrice MOD completa - carpenteria

N°	Codice	Descrizione	English	Français	Deutsch	Español
1	29738	Carter superiore MOD	Upper casing	Boîtier supérieur	Oberes Gehäuse	Carcasa superior
2	29744	Carter inferiore MOD	Lower casing	Boîtier inférieur	Unteres Gehäuse	Carcasa inferior
3	29761	Ruota in nylon d.150 con bronzina fino a 08/2020	Wheel	Roue	Rad	Rueda
3	29767	Ruota in nylon d.100 con bronzina dal 09/2020	Wheel	Roue	Rad	Rueda
4	29745	Bandella in gomma 170*5 L.1185 MOD	Protection	Fléaux de caoutchouc	Schutz aus gummi	Banda de goma
5	29749	Stecca premi bandella MOD	Plate for prot.	Plaque de protection	Schutzplatte	Lámina para bloquear la banda
6	29734	Unione supporto motore singola MOD	Closing plate	Fermeture en tole	Verschlussplatte	Cierre de lámina
7	29741	Unione supporto motore doppio MOD	Closing plate	Fermeture en tole	Verschlussplatte	Cierre de lámina
8	29742	Perno D.20 L.77 UT. 67 ruota MOD fino a 08/2020	Pin	Pivot	Stütze	Tornillo
8	29764	Perno D.15 L.77 UT. 67 ruota MOD da 09/2020	Pin	Pivot	Stütze	Tornillo
9	29755	Supporto motore e valvola per MOD	Support	Support	Unterstützung	Apoyo
10	00852	Valvola anticavitazione 1/2 con drenaggio	Anti-cavitat. valve	Soupape anticavit.	Antikavitations-ventil	Válvula anticavit.
11	0611212	Rondella in rame 1/2"	Washer	Rondelle	Scheibe	Roseta
12	0660010	Rosetta piana 10 UNI 6592	Washer	Rondelle	Scheibe	Roseta
13	0641010025	Vite TE PG 10x25 UNI 5739	Screw	Vis	Schraube	Tornillo
14	0631010	Dado autobloccante normale PG 10 UNI 7473	Nut	Ecrou	Mutter	Dado
15	0660106	Grower rett. rinforzata 6 UNI 1751 A	Spring washer	Rondelle a resorte	Federscheibe	Roseta elástica
16	0641006016	Vite TE PG 6x16 UNI 5739	Screw	Vis	Schraube	Tornillo
17	0641010030	Vite TE PG 10x30 UNI 5739	Screw	Vis	Schraube	Tornillo
18	0641006050	Vite TE PG 6x50 UNI 5739	Screw	Vis	Schraube	Tornillo
19	0660006	Rosetta piana 6 UNI 6592	Washer	Rondelle	Scheibe	Roseta
20	0631006	Dado autobloccante normale PG 6 UNI 7473	Nut	Ecrou	Mutter	Dado
21	0641008035	Vite TE PG 8x35 UNI 5739	Screw	Vis	Schraube	Tornillo
22	0660108	Grower rett. rinforzata 8 UNI 1751 A	Spring washer	Rondelle a resorte	Federscheibe	Roseta elástica
23	0631008	Dado autobloccante normale PG 8 UNI 7473	Nut	Ecrou	Mutter	Dado
24	0641006020	Vite TE PG 6x20 UNI 5739	Screw	Vis	Schraube	Tornillo
25	0611214	Rondella in rame 1/4"	Washer	Rondelle	Scheibe	Roseta
26	061031402B	Colonna M+F 1/4" H.27 per drenaggio motore	Connection	Jonction	Anschluss	Empalme
27	0610414	Bullone forato 1/4"	Banjo bolt 1/4"	Boulon perforé 1/4"	Perfor. bolzen 1/4"	Perno perfor. 1/4"
28	061011238	Niples M + M 1/2" x 3/8"	Niples	Niples	Niples	Niples
29	0611314	Tappo chiuso 1/4" testa esagonale zincato	Cork	Bouchon	Geschlossener Stöpsel	Tapón cerrado
30	0650008025	Vite TCE 8x25 UNI 5931	Screw	Vis	Schraube	Tornillo
31	061221240	Raccordo a gomito completo 1/2" flangia 3 fori I.40	Connection	Jonction	Anschluss	Empalme
32	09630238262	Guarnizione OR d.23,81*2,62 OR 132	Seal	Joint	Dichtung	Junta
33	0612238	Raccordo a gomito completo 3/8 " flangia 3 fori I.30	Connection	Jonction	Anschluss	Empalme
34	0650006020	Vite TCE 6x20 UNI 5931	Screw	Vis	Schraube	Tornillo
35	09630159262	Guarnizione OR d.15,88*2,62 OR 121	Seal	Joint	Dichtung	Junta
36	0611238	Rondella in rame 3/8"	Washer	Rondelle	Scheibe	Roseta

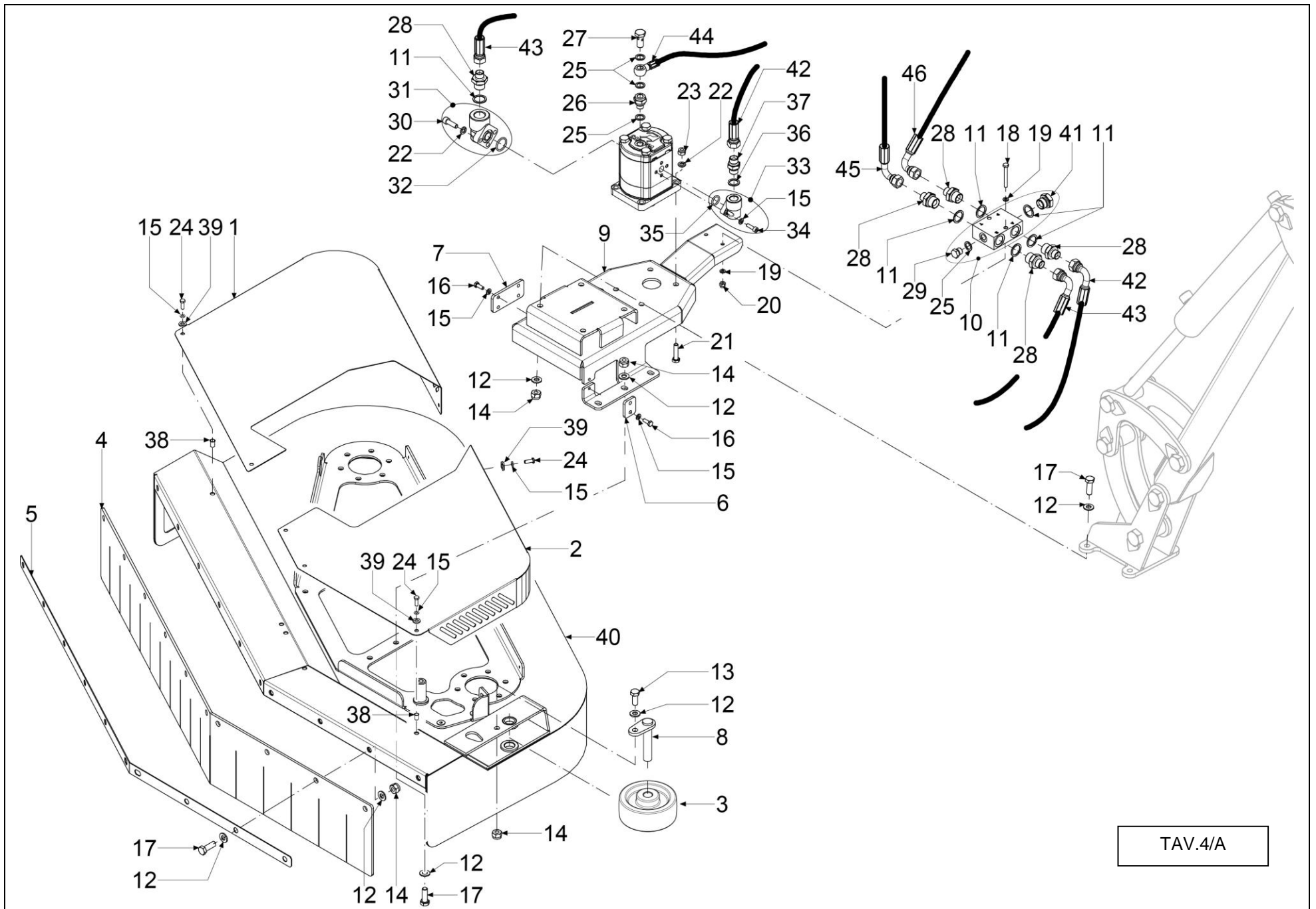





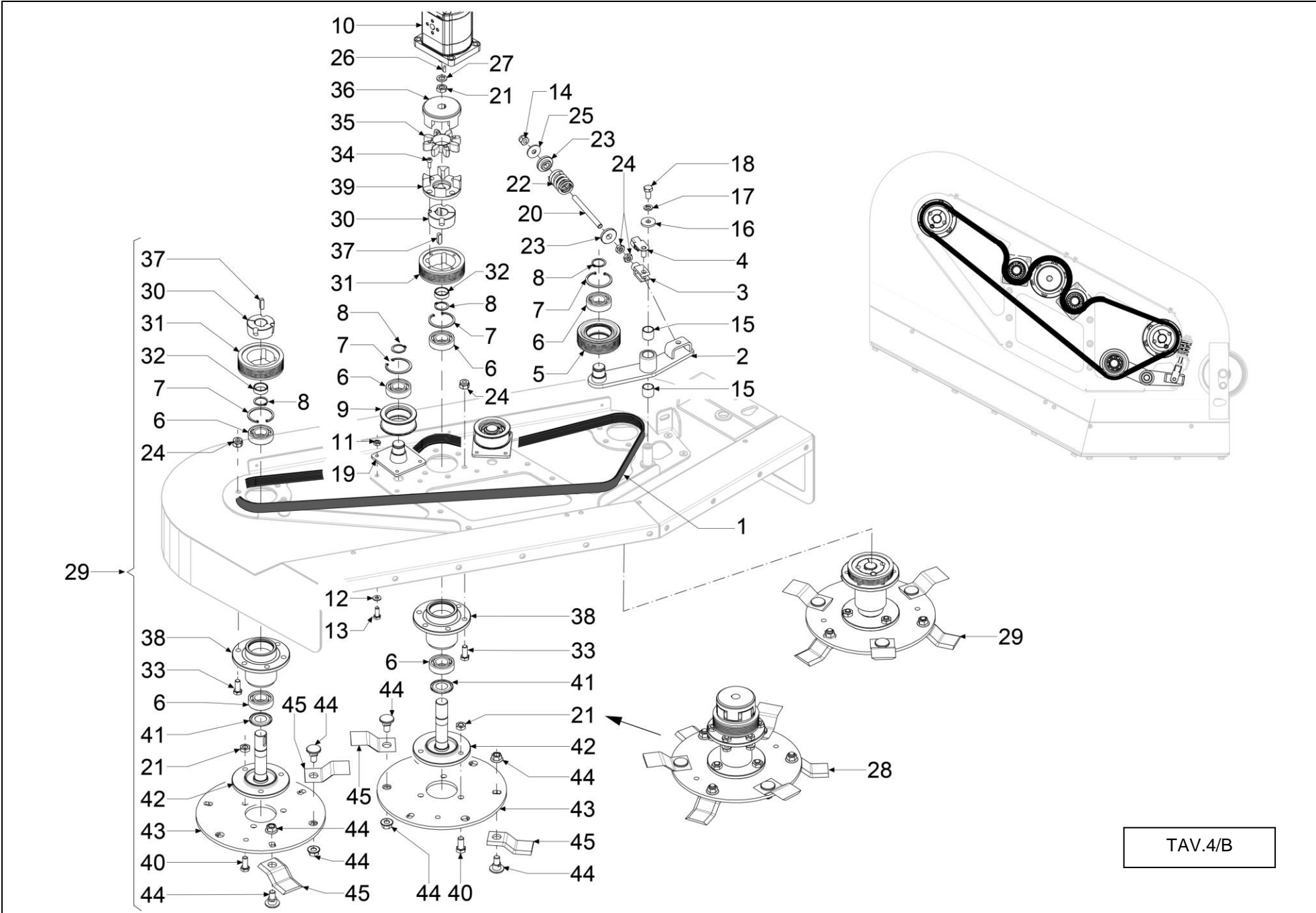

TAV.4/B

# Parti di Ricambio “ BRM-C “

Tavola 4/B – Pagina 1

Testata potatrice MOD completa - trasmissione

N°	Codice	Descrizione	English	Français	Deutsch	Español
1	114212K06	Cinghia 2120-K-06 Poly-V	Belt	Courroie	Riemen	Correa
2	29730	Tenditore MOD	Tensioner	Tendeur	Spanner	Tensor
3	18934	Forcella 10*20 filettata UNI 1676	Fork	Fourche	Gabel	Tenedor
4	18935	Clips per forcella da 10	Clip	Agrafe	Klammer	Presilla
5	29747	Puleggia tenditore MOD	Pulley	Poulie	Riemen-scheibe	Polea
6	069046205	Cuscinetto 6205 2RS 52*25*15 radiale a sfere	Bearing	Coussinet	Lager	Almohadilla
7	06710052	Seeger per foro 52 UNI 7437	Seeger	Seeger	Seeger	Seeger
8	06711025	Seeger per albero 25 UNI 7435	Seeger	Seeger	Seeger	Seeger
9	29748	Puleggia folle D.76 H.31 MOD	Pulley	Poulie	Riemen-scheibe	Polea
10	0129001211	Motore ingr. rev. + dren. GR2 11,2 cc	Hydraulic motor	Moteur hydraulique	Hydraulikmotor	Motor hidráulico
11	0623008	Dado basso PG 8 UNI 5589	Nut	Ecrou	Würfel	Dado
12	0660008	Rosetta piana 8 UNI 6592	Washer	Rondelle	Scheibe	Roseta
13	0641008020	Vite TE PG 8x20 UNI 5739	Screw	Vis	Schraube	Tornillo
14	0631010	Dado autobloccante normale PG 10 UNI 7473	Nut	Ecrou	Würfel	Dado
15	051012020	Boccola autolubr.20x23x20 KU 2020	Bushing	Bague	Buchse	Cojinete
16	066051030	Rosetta piana fascia larga 10x30x4 DIN 6340	Washer	Rondelle	Scheibe	Roseta
17	0660110	Grower rett. rinforzata 10 UNI 1751 A	Spring washer	Rondelle a resorte	Federscheibe	Roseta elástica
18	0641010020	Vite TE PG 10x20 UNI 5739	Screw	Vis	Schraube	Tornillo
19	29759	Supporto Puleggia folle MOD	Support	Support	Unterstützueg	Apoyo
20	29760	Barra filettata M10 L.150	Adjustable arm	Bras réglable	Einstellbare Spindel	Varilla roscada
21	0623012	Dado basso speciale PG 12 UNI 5589	Nut	Ecrou	Würfel	Dado
22	13678	Molla d.23 D.33 L.50 filo d.5	Spring	Printemps	Frühling	Muelle
23	29762	Centraggio per molla MOD	Bushing	Bague	Buchse	Cojinete
24	0632010	Dado aut. basso PG 10 UNI 7474	Nut	Ecrou	Würfel	Dado
25	066061030	Rosetta larga 10x30x2,5 UNI 6593	Washer	Rondelle	Scheibe	Roseta
26	012900121105	Linguetta a disco 3,15x6,5 L.15,4	Key	Clavette à disque	Scheibenfeder	Lingueta de disco
27	0660112	Grower rett. rinforzata 12 UNI 1751 A	Spring washer	Rondelle a resorte	Federscheibe	Roseta elástica
28	29789	Gruppo puleggia motrice per MOD	Drive pulley unit	Ensemble poulie d'entraînement	Antriebsscheibenbaugruppe	Unidad de polea motriz
29	29790	Gruppo puleggia di rinvio per MOD	Driven pulley unit	Ensemble poulie entraînée	Angetrieben Riemenscheibenbaugruppe	Unidad de polea conducida
30	13645	Bussola Conica Taper Bush 16.10 Ø25	Locking set	Boussole	Buchse	Brújla
31	119095K06	Puleggia POLY-V 95-K-06	Pulley	Poulie	Riemen-scheibe	Polea
32	29756	Distanziale De 30 Di 25.3 L.9.5	Spacer	Entretoise	Spacer	Espaciador
33	0641010025	Vite TE PG 10x25 UNI 5739	Screw	Vis	Schraube	Tornillo
34	0650006016	Vite TCE 6x16 UNI 5931	Screw	Vis	Schraube	Tornillo
35	29752	Trascinatore a stella gialla 38-45 poliuretano	Rubber joint	Joint en caoutchouc	Gummifuge	Junta de goma
36	29750	Trascinatore con sede conica per albero motore MOD	Buckle hub	Accouplement denté	Gelenkkupplung	Acoplamiento de dientes

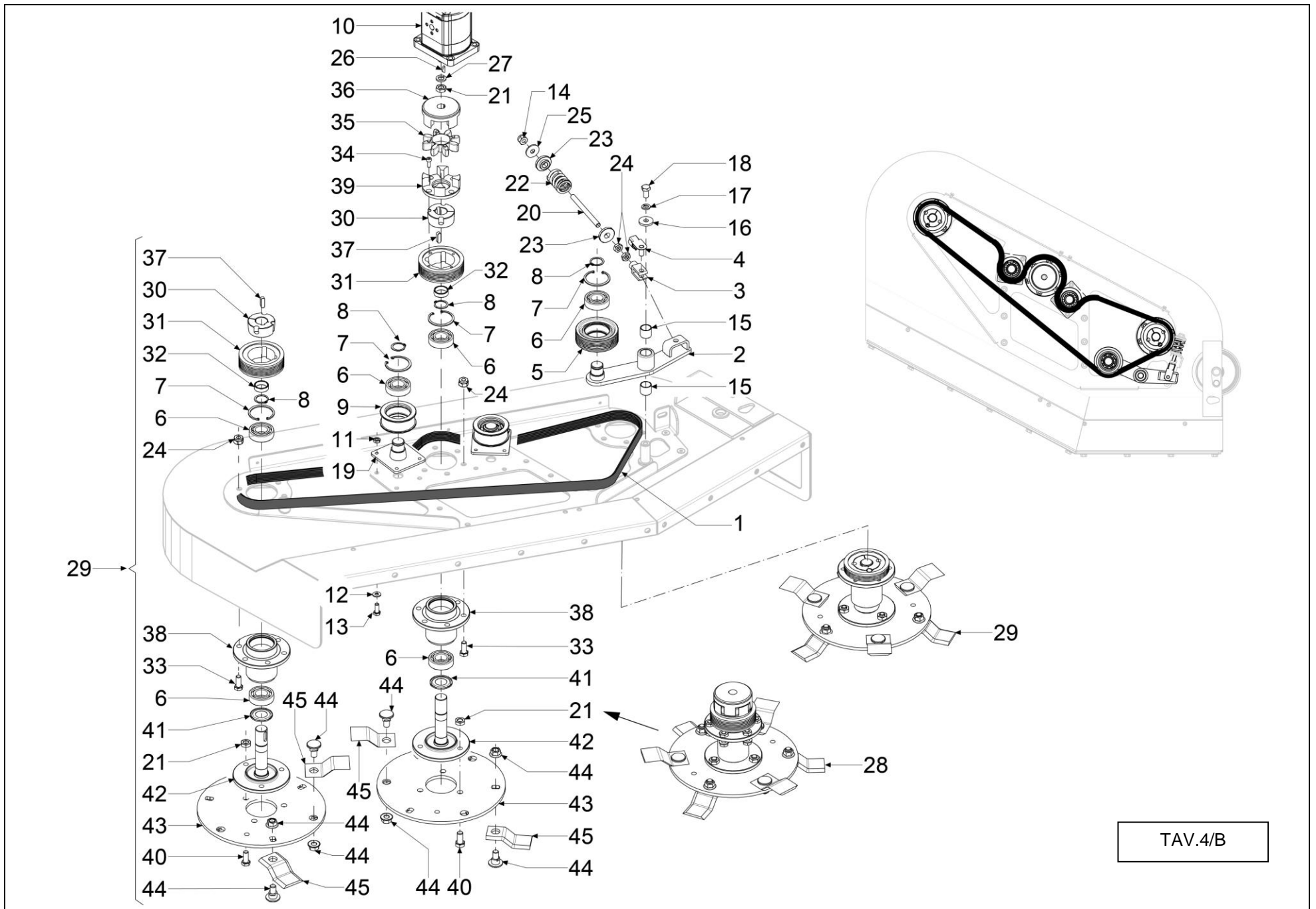

TAV.4/B



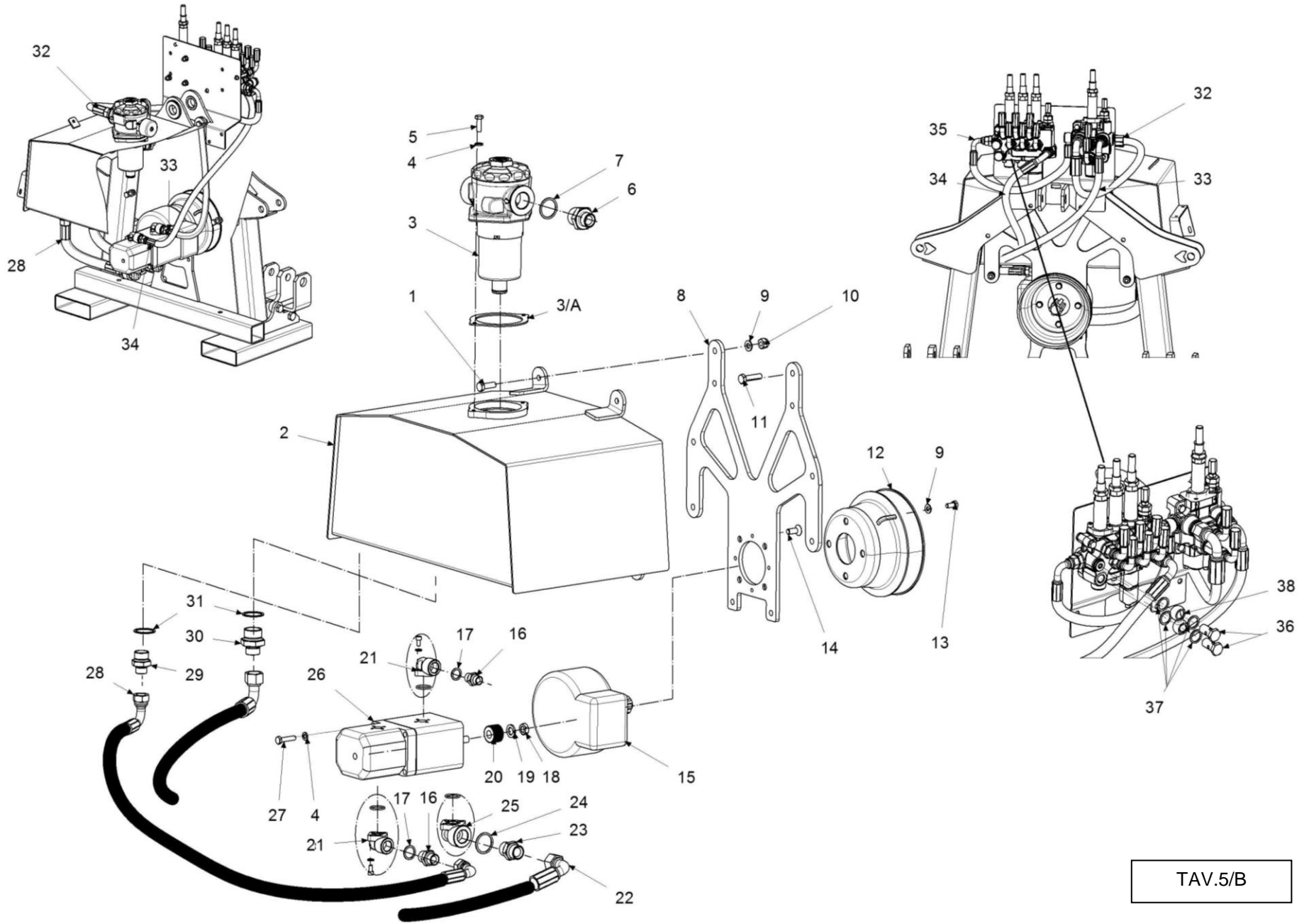

TAV.5/B

# Parti di Ricambio “ BRM-C “

Tavola 5/B – Pagina 1

Centralina Idraulica 3850400A

N°	Codice	Descrizione	English	Français	Deutsch	Español
1	0641010030	Vite TE PG 10x30 UNI 5739	Screw	Vis	Schraube	Tornillo
2	3850405A	Serbatoio olio	Tank	Reservoir	Tank	Depósito
3	01350	Filtro Olio 1" gas con sfiato aria	Filter	Filtre	Filter	Filtro
3/A	0135001	Guarnizione filtro in sughero con collare	Seal	Pare-huile	Ring	Para-aceite
4	0660108	Rosetta elastica grower 8 UNI 1751 A	Washer	Rondelle	Scheibe	Roseta
5	0641008020	Vite TE PG 8x20 UNI 5739	Screw	Vis	Schraube	Tornillo
6	061011012	Niples M+M 1x1/2	Niples	Niples	Niples	Niples
7	0611210	Rondelle in rame 1	Washer	Rondelle	Scheibe	Roseta
8	3850401A	Supporto serbatoio a telaio	Support	Support	Blech	Soporte
9	0660010	Rosetta piana 10 UNI 6592	Washer	Rondelle	Scheibe	Roseta
10	0631010	Dado autobloccante normale PG 10 UNI 7473	Nut	Ecrou	Schrauben-mutter	Dado
11	0641010035	Vite TE PG 10x35 UNI 5739	Screw	Vis	Schraube	Tornillo
12	07018	Cuffia protezione cardano	Protection	Protecteur	Sicherheit für Gelenkwelle-angriff	Casco
13	0641010016	Vite TE PG 10x16 UNI 5739	Screw	Vis	Schraube	Tornillo
14	0651001025	Vite TSCE 10x25 UNI 5933	Screw	Vis	Schraube	Tornillo
15	09014	Moltiplicatore gruppo 2 rapporto 1:3 albero maschio	Gearbox	Boite à engranage	Comer Getriebe	Grupo cónico
16	061011212	Niples M+M 1/2+1/2	Niples	Niples	Niples	Niples
17	0611212	Rondelle in rame 1/2	Washer	Rondelle	Scheibe	Roseta
18	0623012	Dado basso PG 12 UNI 5589	Nut	Ecrou	Schrauben-mutter	Dado
19	0660112	Rosetta elastica grower 12 UNI 1751 A	Washer	Rondelle	Scheibe	Roseta
20	17666	Giunto dentato per motore	Joint	Couplage	Kopplung	Acoplamiento
21	0612212	Raccordo a gomito 1/2 flangiato 3 fori per motori gruppo 2	Bend	Courbe	Kurve	Curva
22	060150754545	Tubo 3/4 R4 F.90 + F.90 3/4 L.750	Hose	Tuyau	Schlauch	Tubo
23	061013434	Niples M+M 3/4x3/4	Niples	Niples	Niples	Niples
24	0611234	Rondelle in rame 3/4	Washer	Rondelle	Scheibe	Roseta
25	061223/4	Raccordo a gomito 3/4 flangiato 3 fori per motori gruppo 2	Bend	Courbe	Kurve	Curva
26	01017	Pompa doppia gruppo 2 destra 20+11,2	Pumps	Pompe	Pumpe	Bombas
27	0641008045	Vite TE PG 8x45 UNI 5739	Screw	Vis	Schraube	Tornillo
28	060530604343	Tubo 1/2 R1T F90+F90 1/2 L.600	Hose	Tuyau	Schlauch	Tubo
29	061011012	Niples M+M 1x1/2	Niples	Niples	Niples	Niples
30	061011034	Niples M+M 1x3/4	Niples	Niples	Niples	Niples
31	0611210	Rondelle in rame 1”	Washer	Rondelle	Scheibe	Roseta
32	060530704323	Tubo 1/2 R1T F.90 1/2 + F.1/2 L.700	Hose	Tuyau	Schlauch	Tubo
33	060530954343	Tubo 1/2 R1T F.90 + F.90 1/2 L.950	Hose	Tuyau	Schlauch	Tubo
34	060531004343	Tubo 1/2 R1T F.90 + F.90 1/2 L. 1000	Hose	Tuyau	Schlauch	Tubo
35	060520505342	Tubo 3/8 R1T occhio 1/2 + F.90 3/8 L.500	Hose	Tuyau	Schlauch	Tubo
36	0610438	Bullone forato 3/8	Screw	Vis	Schraube	Tornillo
37	0611238	Rondelle in rame 3/8	Washer	Rondelle	Scheibe	Roseta

## **Condizioni di garanzia**

La nostra azienda si riserva il diritto di apportare, in qualsiasi momento, eventuali modifiche per motivi di carattere tecnico o commerciale, pertanto le descrizioni e le illustrazioni contenute in questa pubblicazione sono aggiornate fino al momento della stampa.

Le illustrazioni delle parti potrebbero essere diverse dai particolari montati sulla macchina, quindi solo il numero di codice rilevabile sul catalogo parti di ricambio determina la validità del pezzo.

## **Conditions of guarantee**

The manufacturer reserves the right to modify the machines for commercial or technical motives, in every moment, therefore descriptions and illustrations of this publication are up to date until printing.

If illustrations of tools or parts of the machine are different from this book, please refer to code number written in the spare parts catalogue.

## **Conditions de garantie**

Notre entreprise se réserve le droit d'apporter, à tout moment, des modifications éventuelles pour des raisons à caractère technique ou commercial, c'est pourquoi les descriptions et les illustrations contenues dans cette brochure sont mises à jour jusqu'au moment de l'impression.

Les illustrations des diverses parties pourraient différer des pièces montées sur la machine, seul le numéro de code, qu'on peut voir sur le catalogue des pièces de rechange, indique quelle est la bonne pièce.

## **Garantiebedingungen**

Unsere Firma behält sich das Recht vor jederzeit evtl. Änderungen aus technischen oder kommerziellen Gründen vorzunehmen, deshalb entsprechen die in dieser Ausgabe vorhandenen Beschreibungen und Abbildungen dem aktuellsten Stand der Technik.

Es besteht die Möglichkeit, dass die abgebildeten Teile mit den auf der Maschine eingebauten Teilen nicht übereinstimmen, deshalb ist zur Bestimmung des Teiles nur die im Ersatzteilkatalog aufgeführte Artikelnummer maßgebend.

## **Condiciones de garantía**

Nuestra empresa se reserva el derecho de modificar las máquinas, en cualquier momento, por motivos técnicos o comerciales, por lo tanto las descripciones e ilustraciones que contiene este manual están confirmadas hasta el momento de la publicación.

La ilustración de las piezas podría ser distinta de las piezas montadas en la máquina, por lo tanto sólo el número de código que se encuentra en el catálogo piezas de repuesto determina la validez de la pieza.